



BTS

CATALOGUE DE PRODUITS

APERÇU DES PRODUITS



PINCES POUTRE



CRAMPONS DE LIAISON
POUR BOIS



ÉCROUS À OREILLE



VIS À OREILLE



VIS VIOLON



ÉCROUS RAIL



DOUBLES ÉCROU ET
VIS TÊTE MARTEAU



ÉCROUS BORGNES



CLIPS PANNE "Z"



PRODUITS SPÉCIFIQUES

SOMMAIRE

04 - 05	L'ENTREPRISE
06 - 53	NOS PRODUITS
08 - 15	PINCES POUTRE ET ACCESSOIRES
16 - 21	CRAMPONS DE LIAISON POUR BOIS
22 - 27	ÉCROUS À OREILLE ET ÉCROUS BORGNE
28 - 35	VIS À OREILLE ET VIS VIOLON
36 - 41	ÉCROUS RAIL ET FIXATIONS RAPIDE
42 - 47	DOUBLES ÉCROU, VIS TÊTE MARTEAU ET BOULONS TÊTE CROCHET
48 - 54	PRODUITS SPÉCIFIQUES
+ 50	CLÉS
+ 51	CROCHETS ET ŒILLETS
+ 52	CROCHETS À VISSER ET VIS À ŒILLET
+ 53	RONDELLES ET CÔNES D'ÉCARTEMENT
+ 54	RONDELLES DEMI-CIRCULAIRE, ÉCROU EN ÉTOILE, ARMATURES À AILETTES ET TÊTE DE FEMME
56	COORDONNÉES DE CONTACT

*TECHNIQUE DES ÉLÉMENTS DE FIXATION BTS
CE NOM EST SYNONYME DE QUALITÉ ET DE FIABILITÉ.*

BTS

LA QUALITÉ
QUI FIXE



L'ENTREPRISE

Fabricant allemand d'éléments de fixation et de raccordement, la société BTS Befestigungselemente-Technik GmbH respecte les plus grandes exigences de qualité « Made in Germany ».

Cela est valable aussi bien pour les pièces DIN et normalisées que pour les produits personnalisés en conformité aux dessins ou modèles. Une planification complète et une conception de pièces neuves sont également possibles sur demande.

Nos points forts résident dans l'usinage, en particulier le perçage, le taraudage, le soudage, la confection et l'emballage personnalisé. L'usinage concerne principalement les pièces moulées.

Les pièces issues de notre filiale VS GmbH & Co. KG à Solingen constituent la base d'un critère de qualité élevé de ces pièces moulées. VS Guss s'est spécialisée depuis plus d'un siècle dans la fabrication de petites pièces moulées à paroi mince d'un poids allant jusqu'à 1500 grammes. Tous les types de fonte malléable sont coulés dans des qualités établies de la fonte malléable noire et la fonte grise à la fonte malléable blanche. Persuadez-vous du haut niveau d'exigence de cette fonderie en consultant le site internet www.vsguss.de.

En plus ces produits de notre propre production, nous avons également un vaste programme commercial, que nous avons constamment développé au cours des dernières années. Outre les produits standard, il s'agit désormais de produits spécifiques aux clients en fonte, en acier, en acier inox, en laiton et en aluminium, que nous vous proposons volontiers sur demande.

BTS revendique ses origines allemandes. En qualité de client, vous profitez de produits d'un niveau de qualité haut de gamme constant conformes aux normes et systèmes internationaux.

CERTIFICATS ET AUTORISATIONS







NOS

PRODUITS

PINCES POUTRE

AVANTAGES

Avantages des attaches pour poutres approuvées:

- » Permet l'utilisation dans des installations des systèmes sprinklers certifiés
- » Valeurs de charge sécurisées par des instituts indépendants
- » Extrémité de vis à cuvette pour éviter un glissement latéral de la poutre en T
- » Pour les attaches pour poutres avec lisse, un simple ajustement de la hauteur peut être effectué après un montage réussi
- » Pré-montage possible avec tige filetée et contre-écrou

Autres avantages des attaches pour poutres BTS:

- » Corps en fonte malléable, fabrication allemande
- » Avant l'usinage, contrôle de toutes les bulles visibles sur les pièces moulées
- » Les vis de blocage et les contre-écrous de toutes les attaches pour poutres peuvent être serrés avec la même clé à fourche
- » Les types TK et TKN sont approuvés autant pour le montage direction de traction contre la vis que pour un montage direction de traction contre la barre
- » Certificat UL supplémentaire pour types TK et TKN pour l'utilisation dans le secteur des installations électriques
- » Marquage en relief pour éviter de tordre les attaches pour poutres en serrant la vis de blocage (modèle d'agrément international DM/0081 575)
- » Programme de stockage complet pour tiges filetées de M6 à M16
- » Épaisseur de l'élément à fixer de 18-45 mm livrable départ dépôt
- » Surface zinguée, surface en zinc lamellaire et GAC en standard

À la demande:

- » 3.1 Certificat du corps moulé de fabrication allemande
- » Extrémité de vis en pointe
- » Attaches pour poutres avec filetage en pouces
- » Surfaces spéciales et emballages spéciaux

Disponible également en A4 (cf. Fiche de produit séparée)



PINCES POUTRE

Pour la fixation sur les poutres sans percer ni souder pour : Installations de gicleurs d'incendie, construction de chauffage, de ventilation et de climatisation, construction acoustique, installations électriques, de tuyauterie et sanitaires, construction mécanique et métallique.

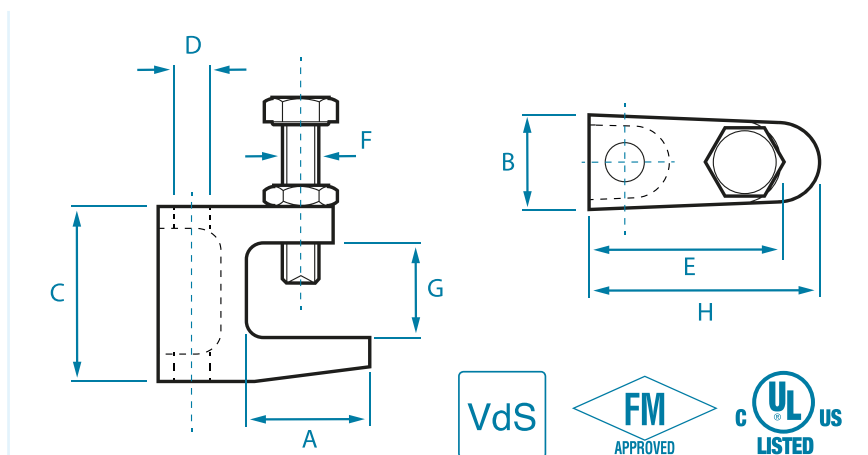

Fig. montre TK12

Le marquage en relief sert de sécurité anti-rotation pour le serrage de la vis de blocage et est protégé avec le modèle international DM/0081575!

Modèle	A (env. mm)	B (env. mm)	C (env. mm)	D	E (env. mm)	F (env. mm)	G (env. mm)	H (env. mm)	Poids (env. g)	Charge nominale (N)	Certificats
TKN 8	21	19	35	M8 / ø 9	35	M8	18	38	85	1200	VdS, UL
	21	19	35	M6 / ø 7	35	M8	18	38	85	1200	UL
TK 10	29	21	45	M8 / ø 9	41	M10	23	50	145	2500	VdS, UL
	29	21	45	M6 / ø 7	41	M10	23	50	145	2500	UL
TKN 10	23	21	42	M10 / ø 11	41	M10	20	44	143	2500	VdS, UL, FM
TK 12	32	23,5	54	M12 / ø 13	48	M10	26	58	216	3500	VdS, UL, FM
TK 16	26	29,5	58	M10, M12, M16 / ø 11, ø 13, ø 17	55	M12	28	58	335	5500	VdS, UL, FM
TKC	44	55	78	ø 13	59	M12	45	71	551	3500	-

* Veuillez noter que l'emballage et le matériau sont différents.

- » Dans la mesure du possible, approuvé VdS, FM et UL
- » Assortiment complet pour tiges filetées M6 – M16 du stock
- » Filetage en pouces sur demande
- » Plage de serrage de 18 à 45 mm
- » Fiche d'informations « avantages du produit » à respecter également

EMBALLAGE:

50 pièces par carton ou au choix du client / TKC: 20 pièces par carton

MATÉRIAU:

Corps en fonte malléable, tolérance générale selon la DIN EN ISO 8062-3 CT8
TKC : fonte d'acier GS-60

VOLUME DE LIVRAISON:

Monté avec vis à tête hexagonal DIN 933 8.8, extrémité de la vis à cuvette selon EN ISO 4753 et contre-écrou DIN 439

REVÊTEMENT DE LA SURFACE:

Zingué selon la DIN EN ISO 4042, GAC sur demande selon la DIN EN ISO 1461, ou revêtu également de zinc lamellaire [p. ex. Geomet]



Fig. montre TKC

PINCES POUTRE

AVEC SURFACE EN ZINC LAMELLAIRE



La fig. montre les modèles TKN8, TKN10, et TK12 avec revêtement Geomet 500B.

Les revêtements en zinc lamellaires sont utilisés comme protection anticorrosion pour des éléments de raccordement et tous types de pièces métalliques dans les domaines d'application les plus variés.

DÉTAILS DE LA SURFACE

- » Résistance mécanique et chimique élevée pour une faible épaisseur de couche grâce à l'interaction de l'effet barrière de la structure lamellaire, la protection cathodique contrôlée du zinc et la passivation du zinc et de l'aluminium.
- » Répond aux spécifications internationales de l'industrie automobile : Test de brouillard salin pulvérisé selon la norme DIN EN ISO 9227 NSS/ASTM B117
- » Pas de fragilisation par l'hydrogène
- » Sans chrome VI
- » Conforme aux exigences de la norme REACH
- » Revêtement standard selon la norme DIN EN ISO 10683 f/ZnL/nc/x/x/960h/x, 8-10µm, >36g/m², par ex. Geomet 500B

Avantages des pinces poutre:

- » **Résistance élevée à la corrosion**
- » **Alternative plus économique par rapport aux pinces poutre galvanisés à chaud grâce aux propriétés de fabrication améliorées**
- » **Production de petites quantités envisageable pour TKN8 Ø9, TKN10 Ø11 et TK12 Ø13mm**
- » **Sur mesure, facile à visser**
- » **Esthétique attrayante**

PINCES POUTRE

ACIER INOXYDABLE

Pour la fixation sur des poutres dans les secteurs suivants : installations de gicleurs d'incendie, construction de chauffage, de ventilation et de climatisation, construction acoustique, installations électriques, de tuyauterie et sanitaires, construction mécanique, métallique, entre autres.

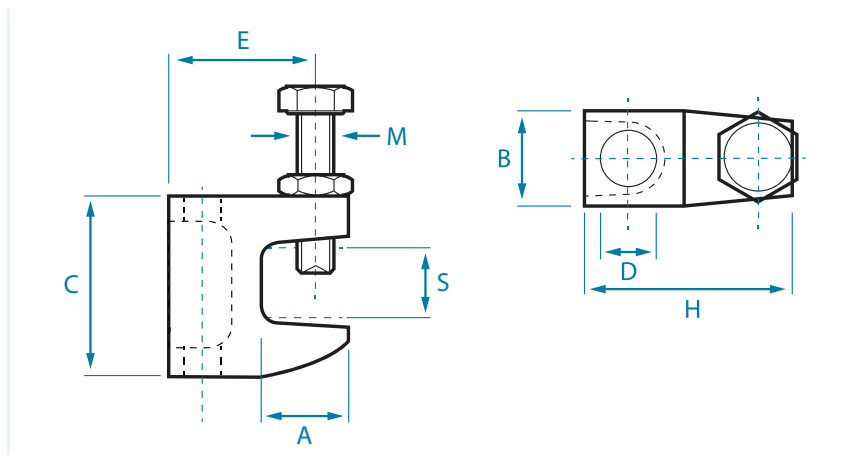

Charge nominale [N]	Pour tige filetée	Dimensions [mm]							📦
		S	A	B	C	D	E	H	
1200	M8	0-16,5	21,5	22,0	38,4	9,0	34,0	41,5	50
1800	M10	0-16,5	21,5	22,0	38,4	11,0	34,0	41,5	50
2000	M12	0-16,5	21,5	22,0	38,4	13,0	34,0	41,5	50

Avantages par rapport à la version précédente:

- » Aucune rondelle nécessaire
- » Assemblage plus facile et améliorée
- » Charge nominale plus élevée
- » Grâce à un guide plus long de la tige filetée, pas de pliage prématuré

- » Avec vis de blocage DIN 933 M10 x 40 avec cuvette [CP] et contre-écrou hexagonal DIN 439
- » Marquage « 9 mm », « 11 mm » ou « 13 mm » et matériau

MATÉRIAU: Acier inoxydable A4 [1.4401], A2 [1.4301] sur demande

VOLUME DE LIVRAISON: Monté avec vis hexagonal DIN 933, extrémité de la vis à cuvette [CP] selon EN ISO 4753 et contre-écrou DIN 439

PINCES POUTRE

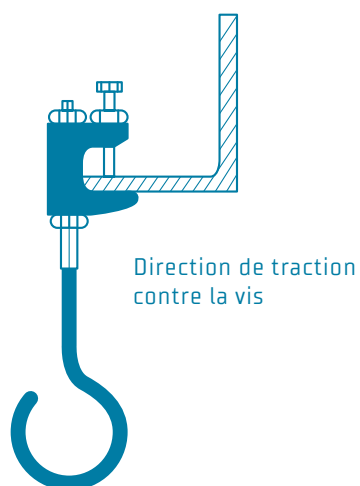
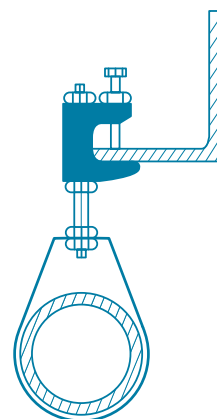
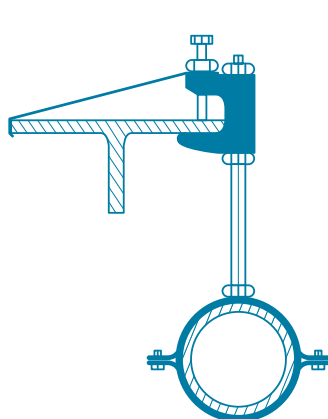
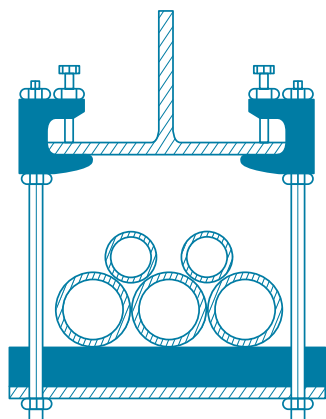

Direction de traction
contre la vis

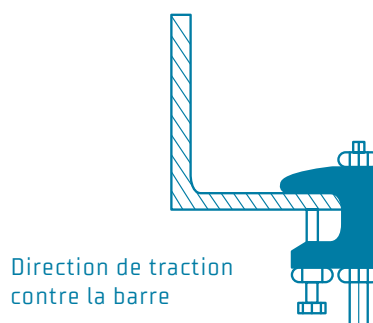

Direction de traction
contre la barre

Nos attaches pour poutres de type TK et TKN peuvent être montées autant direction de traction contre la vis que direction de traction contre la barre. Vous trouverez de plus amples informations dans nos instructions de montage.

ACCESSOIRES: FER PLAT DE SÉCURITÉ

L'utilisation de fer plat de sécurité pour des attaches pour poutres est obligatoire pour les tuyaux > DN65, selon la directive VDS. En principe, toutes les attaches pour poutres peuvent être sécurisées contre un glissement latéral de la poutre par une fer plat de sécurité. Les directives des autorités compétentes doivent être respectées.



Convient pour	Longueur (mm)	Largeur (mm)	Épaisseur (mm)	Trou-ø (mm)	
TKN 8, TK 10, TKN 10, TK 12	350	25	3	10,5 / 12,5	12
TK 16	400	40	3	12,5 / 17,0	12

MATÉRIAU: Acier

REVÊTEMENT DE LA SURFACE: Zingué selon la DIN EN ISO 4042

PINCE ÉTRIER

POUR ASSEMBLAGE DES RAILS STRUT SOUS DES POUTRES MÉTALLIQUES SANS PERCER NI SOUDER

NOUVEAU
DANS LA GAMME!
DISPONIBLE DÈS MAINTENANT

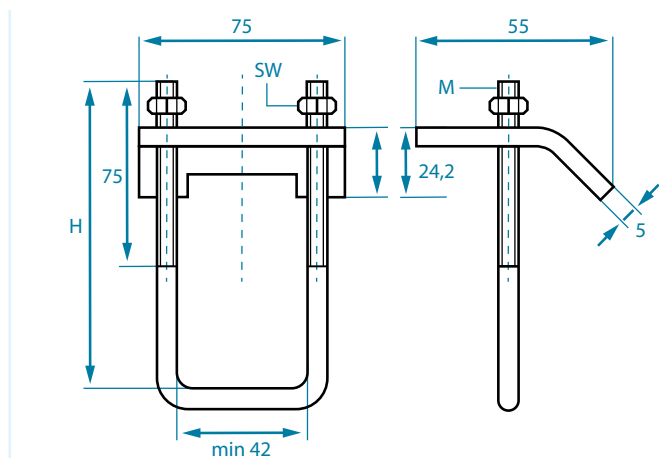

Pince étrier						VE
Désignation		H (mm)	M	SW (mm)		Palette
BTK 110	41/21- 41/41	110	M10	17	10	1400
BTK 150	41/62 - 41/83	150	M10	17	10	1400

Utilisation

Les valeurs de charge suivantes s'appliquent aux pinces étrier utilisés avec des rails strut pour charge statique. On utilise les pinces étrier exclusivement par paire (Voir l'image ci-dessous à droite).

Les valeurs de charge maxi des rails de montage utilisés doivent être respectées. Pour les valeurs de charge des rails de montage, BTS ne peut accorder aucune garantie.

Désignation	T (Nm)	Épaisseur IPN max FT (mm)	F (N)
BTK 110	22	18	3200
BTK 150	22	18	3200

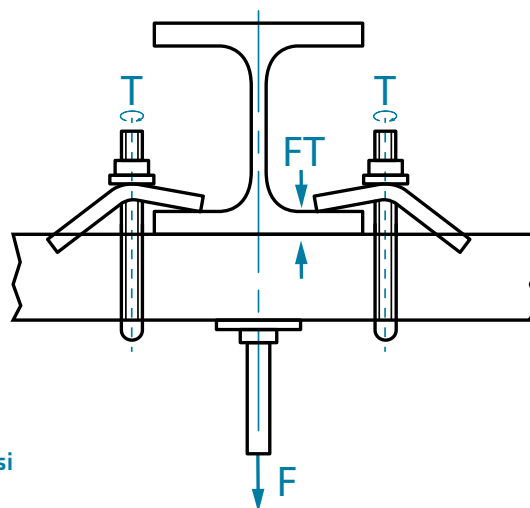

- » Ensemble complet avec plaque de métal, écrous et rondelles
- » Étrier pour réaliser un centrage du rail
- » Un ajustement du rail peut être effectué après un montage réussi

MATÉRIAU:

Acier, dureté min. 130 HB

CONTENUE DE LA LIVRAISON:

Étrier, plaque de métal, 2 écrous hexagonal, 2 rondelles

REVÊTEMENT DE LA SURFACE:

Zingué selon DIN EN ISO 4042, galvanisé à chaud

CLIPS PANNE "Z"

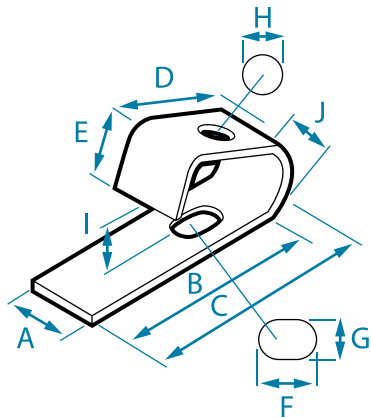

A	B	C	D	E	F	G	H	I	J	ÉPAISSEUR
25	77	85,5	49	22	17,5	12	11	~17	23	3

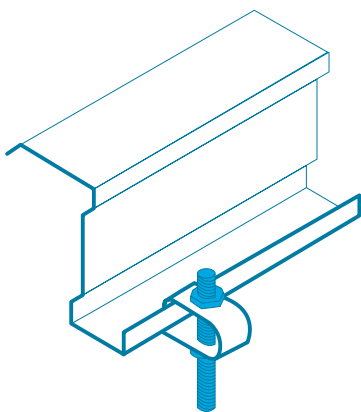
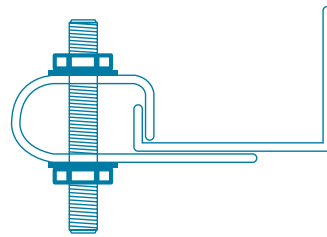
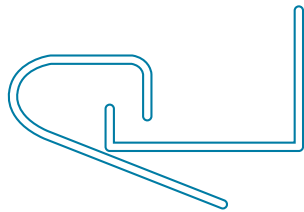
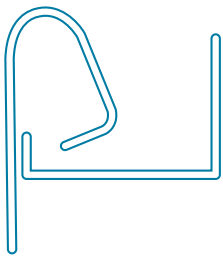

Le clip panne "Z" permet la suspension à des pannes en forme de Z.

EMBALLAGE: 100 pièces/carton

MATÉRIAU: Acier, zingué selon la DIN EN ISO 4042



CRAMPONS DE LIAISON POUR BOIS – SYSTÈME SIMPLES



CRAMPONS DE LIAISON POUR BOIS – SYSTÈME GEKA

CRAMPONS DE LIAISON POUR BOIS – SYSTÈME SIMPLEX

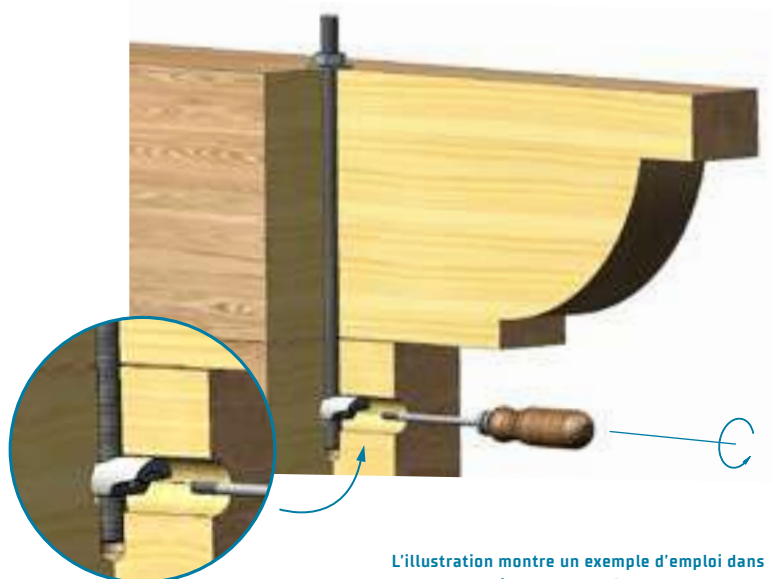



L'illustration montre un exemple d'emploi dans une construction transversale, montage avec un outil de pose prévu à cet effet.

- » Disponibles dans toutes les dimensions courantes et selon le classement de résistance au feu F30B
- » Tous les écrous SIMPLEX avec perçage transversal M5 pour montage avec outil de pose prévu à cet effet
- » Fabriqué en Europe

Les écrous SIMPLEX sont utilisés pour le blocage en position des chevilles de construction spéciale. Ils sont la solution idéale pour les raccords longitudinaux et transversaux dans les constructions en bois, en particulier pour les constructions complexes et aux exigences élevées en matière de protection incendie.

- » Parfaitement adapté contre les forces de cisaillement et surtout associés aux crampons BTS types C10 et C11 selon EN 912. Cette méthode de chevillage s'avère plus simple et plus économique par rapport aux constructions avec des tenons.
- » Les écrous SIMPLEX peuvent être montés en étant entièrement dissimulés.
- » Les types S3 peuvent être utilisés selon les directives de classement de résistance au feu F30-B après examen préalable par l'utilisateur.

ÉCROUS SIMPLEX			
Type	Filetage	Dimensions [L x l en mm]	
S1	M12	54 x 22	200
S2	M16	72 x 28	100
S3	M20	92 x 38	50

ÉCROUS SIMPLEX selon F30B			
Type	Filetage	Dimensions [L x l en mm]	
S3	M12	92 x 38	50
S3	M16	92 x 38	50
S3	M20	92 x 38	50

MATÉRIAU:

Fonte malléable EN-GJMw-400-5 selon DIN EN 1562.

REVÊTEMENT DE SURFACE :

Zingué A2K selon DIN EN ISO 4042, autres revêtements sur demande.

MARQUAGE:

Toutes dimensions avec marquage type S1, S2, S3 et identification du fabricant

CRAMPONS DE LIAISON POUR BOIS EN 912 (DIN 1052) DOUBLES ET SIMPLES AVEC ÉPINES TYPE C10 ET C11

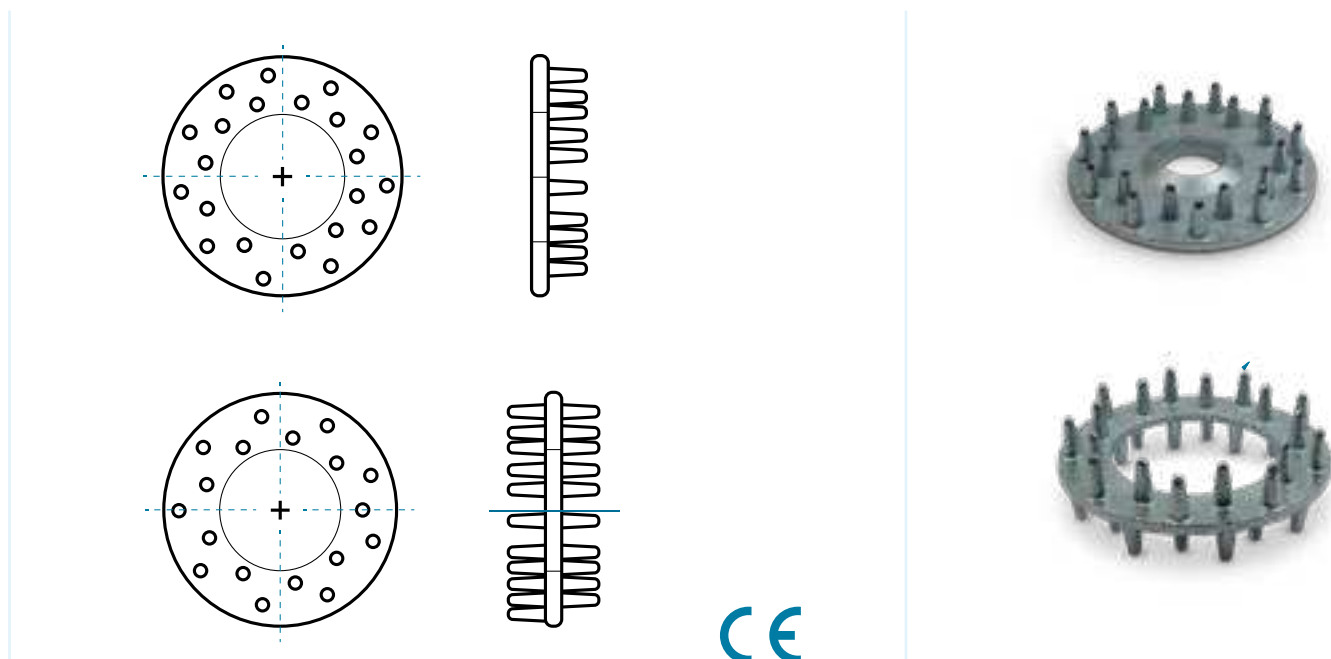

C 11 unilatéral					
Diamètre env. mm	50	65	80	95	115
Quantité par botte	50	50	25	25	25
Poids env. kg/100 pièces	4,600	8,400	13,000	15,500	21,500
Pour boulons	M 12	M 16	M 20	M 24	M 24

C 10 bilatéral					
Diamètre env. mm	50	65	80	95	115
Quantité par botte	50	50	25	25	25
Poids env. kg/100 pièces	4,440	8,250	10,520	13,400	17,600

- » Formation complète des goujons selon la DIN 1052, possible uniquement grâce à la fabrication en sable naturel
- » Contrôle final de la formation de fissures et de goujons manquants à l'emballage
- » Formation exacte de l'orifice intérieur = facilitation du travail et gain de temps au vissage des goujons à enfoncer sur le lieu du montage
- » Avec certificat d'usine 3.1 selon EN 10204 – si souhaité
- » Fabriqué en Allemagne.
- » La déclaration de performance CE peut être téléchargée sur notre site internet.

MATÉRIAU: Fonte malléable EN-GJMB-350-10 selon la DIN EN 1562

REVÊTEMENT DE LA SURFACE: Brut, zingué selon la DIN EN ISO 4042, galvanisé à chaud, autres revêtements sur demande



1. **Type de produit:** Crampons de liaison pour bois (double face)
2. **Identification:** C10
3. **Affectation:** pour produits en bois de construction pour des utilisations portantes
4. **Fabricant:** BTS Befestigungselemente-Technik GmbH, Max-Planck-Str. 1, 54439 Saarburg
5. **Fabricant:** N/A
6. **Système d'évaluation:** 2+

7./8. **Spécifications techniques & organismes notifiés:**

	Nom	N°	Système d'évaluation	Document de référence	EAD (ETAG) N° / Norme EN
Évaluation technique	BTS GmbH Saarburg	-	2+	BTS ITT Report Type C10	EN 14545:2008
Contrôle de production usine	Karlsruher Institut für Technologie	0769	2+	0769-CPR-6154/01	-

9. **Performance expliquée:**

Caractéristiques essentielles	Performance					Spécification technique
Désignation	Goujon à enfoncer C10					
Dimension						
Diamètre - dc (mm)	50	65	80	95	115	EN 912
Résistance et rigidité mécaniques						
Force portante caractéristique - R c,k (kN)	8,81	13,19	17,99	23,33	31,02	EN 14545 Section 6.1.3; EN 13271
Module coulissant - K ser (kN/mm ²)	7,86	10,29	12,65	15,04	18,18	EN 14545 Section 6.1.3; EN 13271
Matériau	Fonte malléable EN-GJMB-350-10					DIN-EN 1562
Protection contre la corrosion	Zingué - Fe/Zn12/B					DIN-EN-ISO 2081
	Galvanisé à chaud					DIN-EN-ISO 1461 - min. 40 µm

10. La performance du produit selon les points 1 et 2 correspond à la performance déclarée selon le point 9. Seul le fabricant est responsable de l'élaboration de cette déclaration de performance selon le point 4.

1. **Type de produit:** Crampons de liaison pour bois (simple face)
2. **Identification:** C11
3. **Affectation:** pour produits en bois de construction pour des utilisations portantes
4. **Fabricant:** BTS Befestigungselemente-Technik GmbH, Max-Planck-Str. 1, 54439 Saarburg
5. **Fabricant:** N/A
6. **Système d'évaluation:** 2+

7./8. Spécifications techniques & organismes notifiés:

	Nom	N°	Système d'évaluation	Document de référence	EAD (ETAG) N° / Norme EN
Évaluation technique	BTS GmbH Saarburg	-	2+	BTS ITT Report Type C10	EN 14545:2008
Contrôle de production usine	Karlsruher Institut für Technologie	0769	2+	0769-CPR-6154/01	-

9. Performance expliquée:

Caractéristiques essentielles	Performance					Spécification technique
Désignation	Goujon à enfoncer C11					
Dimension						
Diamètre - dc (mm)	50	65	80	95	115	EN 912
Résistance et rigidité mécaniques						
Force portante caractéristique - R c,k (kN)	9,01	13,22	17,93	23,10	30,86	EN 14545 Section 6.1.3; EN 13271
Module coulissant - K ser (kN/mm ²)	7,86	10,30	12,62	14,94	18,13	EN 14545 Section 6.1.3; EN 13271
Matériau	Fonte malléable EN-GJMB-350-10					DIN-EN 1562
Protection contre la corrosion	Zingué - Fe/Zn12/B					DIN-EN-ISO 2081
	Galvanisé à chaud					DIN-EN-ISO 1461 - min. 40 µm

10. La performance du produit selon les points 1 et 2 correspond à la performance déclarée selon le point 9. Seul le fabricant est responsable de l'élaboration de cette déclaration de performance selon le point 4.



ÉCROUS À OREILLE ET ÉCROUS BORGNES

ÉCROU À OREILLE

DIN 315 | MODÈLE EN FONTE

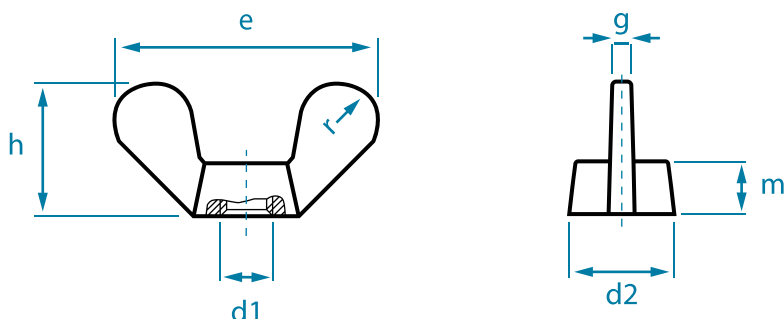

MÉTRIQUE d1	UNC/BSW d1	DIMENSIONS						
		e	h	d2	g	m	r	
M 4	5/32"	19,0	9,5	7,0	1,5	3,9	3	500
M 5	3/16"	25,0	12,0	9,5	1,9	5,3	4	500
M 6	1/4"	31,5	16,0	11,5	1,9	6,5	5	200
M 8	5/16"	37,5	19,0	14,5	2,4	8,3	6	100
M 10	3/8"	49,5	24,0	18,5	4,0	10,0	8	100
M 12	1/2"	63,5	32,3	21,5	4,5	12,0	10	50
M 14	9/16"	63,5	32,3	21,5	4,5	12,0	10	50
M 16	5/8"	71,5	36,3	27,5	6,0	15,0	11	20
M 20	3/4"	88,0	45,3	33,5	6,5	18,5	14	10
M 24	1"	108,0	55,0	42,5	9,0	22,5	18	5

- » Rayons selon la DIN 315, moulés ergonomiquement, pas d'arêtes tranchantes
- » Assortiment complet M4 – M24 pouvant être livré selon le stock disponible
- » Sur demande : filetage spécial, pièces spéciales sur la base de la DIN 315 p. ex. avec trou pour scellés
- » Zingué conforme RoHS (sans chrome VI)
- » Cf. aussi « écrous à oreille spécifiques »

EMBALLAGE: D'usage courant ou au choix du client

MATÉRIAU: Fonte malléable EN-GJMB-350-10 selon la DIN EN 1562 brut, zingué selon la DIN EN ISO 4042, laiton [MS] 2.0401 selon la DIN CEN/TS 13388 brut, nickelé selon la DIN EN ISO 4042, aluminium [AL]; acier inoxydable A2, A4, décapé, passivé
Autres revêtements de surface possibles.

TOLÉRANCE: Filetage métrique 6 H (brut 6 G) selon la DIN EN ISO 965-1

ÉCROU À OREILLE

FORME AMÉRICAINE | FRAPPÉ À FROID

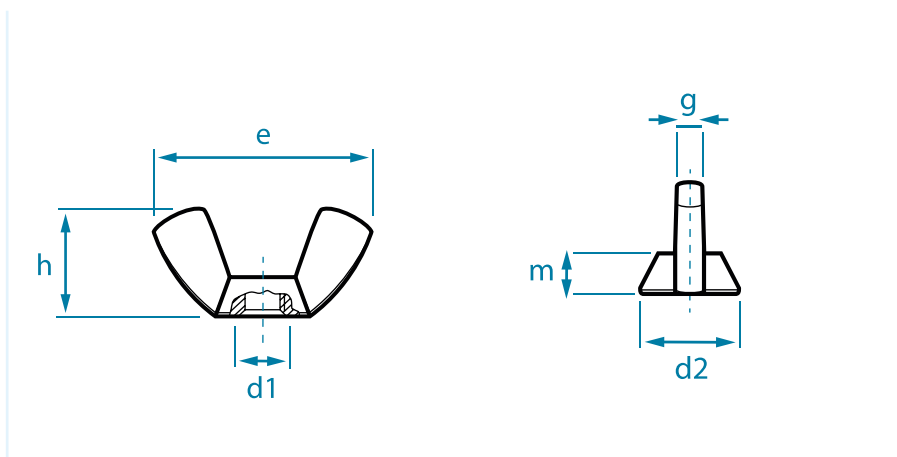

MÉTRIQUE d1	POUCE d1	DIMENSIONS								
		e	h	d2	g	m	Acier	A2	A4	Laiton
M 3	1/8"	18,5	8,8	7,8	2,0	3,0	500	100	100	500
M 4	5/32"	18,5	8,8	7,8	2,0	3,0	500	100	100	500
M 5	3/16"	22,0	10,5	9,5	2,6	4,0	500	100	100	500
M 6	1/4"	26,8	12,9	11,9	3,0	4,9	500	100	100	500
M 8	5/16"	30,3	14,8	13,5	3,3	5,4	200	100	100	100
M 10	3/8"	35,3	17,3	15,3	4,0	6,3	100	100	100	100
M 12	1/2"	47,5	22,5	20,5	5,0	7,9	50	50	50	50
M 14	9/16"	65,0	30,8	25,0	6,5	10,6	50	50	50	50
M 16	5/8"	65,0	30,8	25,0	6,5	10,6	50	20	20	-
M 20	3/4"	66,5	31,2	29,3	7,2	12,2	25	20	20	-

« Filetage métrique de M3 à M20 selon le stock disponible

» Sur demande : Filetage en pouces, pièces spéciales sur la base de la forme américaine, p. ex. avec trou pour scellés

EMBALLAGE: D'usage courant ou au choix du client

MATÉRIAU: Acier brut, zingué, nickelé selon la DIN EN ISO 4042,
laiton brut, nickelé selon la DIN EN ISO 4042
acier inoxydable A2 ou A4, décapé, passivé

TOLÉRANCE: Filetage métrique 7 H (brut 7 G) selon la DIN EN ISO 965-1

ÉCROUS À OREILLE SPÉCIFIQUES

EXEMPLES DE PRODUITS EN FONTE MALLÉABLE EN-GJMB-350-10 SELON LA DIN EN 1562

Modèle « S » – largeur oreille 40 mm

M5 ou M6

Revêtement de la surface au choix



Modèle « SO » – largeur oreille 60 mm

M5, M6 ou M8

Revêtement de la surface au choix



Écrous à oreille hexagonal

M6 / ouverture de clé 11 mm

M6, M8 ou M10 / ouverture de clé 13 mm

Filetage continu du papillon aux hexagonal

Moulé d'une seule pièce

Revêtement de la surface au choix



EXEMPLES DE PRODUITS EN TÔLE D'ACIER

Écrous à oreille en tôle d'acier, zingués

Forme plate

M4, M5, M6 ou M8



Écrous à oreille en tôle d'acier, zingués

Forme haute

M5, M6 ou M8



- » Selon la norme d'usine BTS
- » Comme pièce spéciale complète selon dessin / modèle
- » Sur demande : Planification complète et construction de nouvelles pièces

Selon l'article ou le revêtement de la surface, des quantités minimales sont requises.

ÉCROUS À OREILLE SPÉCIFIQUES

EXEMPLES DE PRODUIT EN LAITON

Écrous oreille avec rondelle moulée

Modèle en fonte

M8, M10, M12

Revêtement de la surface brut ou nickelé



Écrous à oreille avec un seul oreille

Modèle en fonte

M8

Revêtement de la surface brut ou nickelé



Écrous sense

Modèle en fonte

M10



- » Selon la norme d'usine BTS
- » Comme pièce spéciale complète selon dessin / modèle
- » Sur demande : Planification complète et construction de nouvelles pièces

SURFACES STANDARD: Brute, nickelée, selon la DIN EN ISO 4042

Autres matériaux, surfaces et emballages spéciaux sur demande.
Selon l'article ou le revêtement de la surface, des quantités minimales sont requises.



ÉCROU BORGNE

DIN 1587

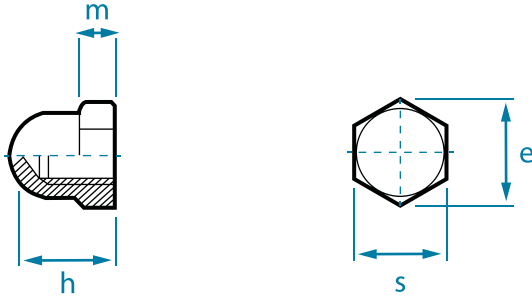

DIMENSIONS

	e	h	m	s	
M 3*	6,0	6	3,2	5,5	1000
M 4	7,6	8	3,2	7	1000
M 5	8,7	10	4,0	8	1000
M 6	11,0	12	5,0	10	1000
M 8	14,3	15	6,5	13	500
M 10**	17,7	18	8,0	17	500
M 12**	20,0	22	10,0	19	250
M 14**	23,3	25	11,0	22	100
M 16	26,7	28	13,0	24	50
M 18	30,1	32	15,0	27	50
M 20	33,5	34	16,0	30	25
M 24	39,9	42	19,0	36	25

* M 3 n'est pas compris dans la DIN 1587

** Nous livrons les filetages M10, M12 et M14 avec les largeurs de clé dans le commerce (SW).
[Selon la norme, pour M10, SW = 16, M12, SW=18 et M14, SW=21]

EMBALLAGE: D'usage courant ou au choix du client

MATÉRIAU: Acier brut, zingué, nickelé,
laiton brut, nickelé selon la DIN EN ISO 4042, autres revêtements sur demande.
Acier inoxydable A2 ou A4

TOLÉRANCE: Filetage métrique 6 H (brut 6 G) selon la DIN EN ISO 965-1



VIS À OREILLE ET



VIS
VIOLON

VIS À OREILLE

DIN 316 | TÊTE EN FONTE MALLÉABLE AVEC TIGE EN ACIER

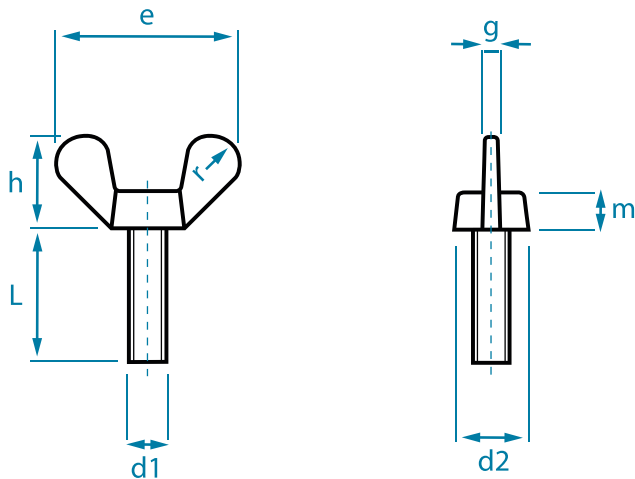

DIMENSIONS								
TÊTE	d1	M4	M5	M6	M8	M10	M12	M16
	d2	7,0	9,5	11,5	14,5	18,5	21,5	27,5
	e	20,0	25,0	31,5	37,0	49,5	63,5	71,5
	g	1,5	1,9	1,9	2,4	4,0	4,5	6,0
	h	9,5	12,0	16,0	19,0	24,0	32,3	36,3
	m	3,9	5,3	6,5	8,3	10,0	12,0	15,0
	r	3	4	5	6	8	10,0	11,0
	☞							
LONGUEUR	8	200	200	200	-	-	-	-
	10	200	200	200	100	-	-	-
	12	200	200	100	100	-	-	-
	16	200	200	100	100	50	20	-
	20	200	200	100	100	50	20	-
	25	200	200	100	100	50	20	-
	30	200	100	100	100	50	20	10
	35	200	100	100	100	50	20	-
	40	200	100	100	50	50	20	10
	45	-	100	100	50	-	20	-
	50	-	100	100	50	20	20	10
	60	-	-	100	50	20	20	10
	70	-	-	50	50	20	20	-
80	-	-	50	50	20	20	10	

» Rayons selon la DIN 316, moulés ergonomiquement, pas d'arêtes tranchantes

» Assortiment complet M4x8 – M16x80 pouvant être livré selon le stock disponible

» Sur demande: Longueur standard jusqu'à 300 mm, avec filetage partiel, avec extrémité de filetage spéciale ou avec rondelle

» Cf. aussi fiche de produit séparée « vis à oreille spécifiques »

EMBALLAGE: D'usage courant ou au choix du client

MATÉRIAU: Tête en fonte malléable, EN-GJMB-350-10 selon la DIN EN 1562, tige en acier qualité mini 4,6, brut, zingué, nickelé selon DIN EN ISO 4042
Sur demande : inoxydable A2 ou A4, surface décapée, passivée

TOLÉRANCE: Filetage métrique 6 h (brut 6 g) selon la DIN EN ISO 965-1

VIS À OREILLE

DIN 316 | MODÈLE EN FONTE LAITON

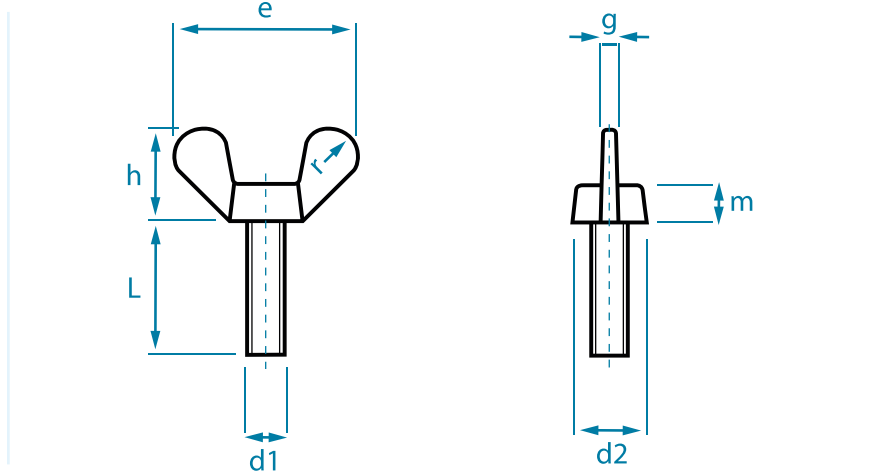

DIMENSIONS							
TÊTE	d1	M4	M5	M6	M8	M10	M12
	d2	8,0	8,5	10,0	11,5	15,5	18,5
	e	20,0	25,0	31,5	37,0	49,5	63,5
	g	1,5	1,9	1,9	2,4	4,0	4,5
	h	9,5	12,0	16,0	19,0	24,0	32,3
	m	3,9	5,3	6,5	8,3	10,0	12,0
	📦						
LONGUEUR	8	200	200	200	-	-	-
	10	200	200	200	100	-	-
	12	-	200	100	100	-	-
	16	200	200	100	100	50	-
	20	200	200	100	100	50	20
	25	-	200	100	100	50	20
	30	-	100	100	100	50	20
	35	-	-	100	100	50	20
	40	-	-	100	50	50	20
	45	-	-	-	50	50	-
	50	-	-	-	50	20	-
	60	-	-	-	50	-	20

- » Rayons selon la DIN 316, moulés ergonomiquement, pas d'arêtes tranchantes
- » Assortiment complet M4x8 – M12x60 pouvant être livré selon le stock disponible
- » Modèle moulé en une seule pièce

EMBALLAGE: D'usage courant ou au choix du client

MATÉRIAU: Laiton (MS), 2.0401 selon la DIN CEN/TS 13388, brut, nickelé selon DIN EN ISO 4042
Sur demande : inoxydable A2 ou A4, surface décapée, passivée

TOLÉRANCE: Filetage métrique 6 h (brut 6 g) selon la DIN EN ISO 965-1

VIS À OREILLE

FORME AMÉRICAINE | FRAPPÉ À FROID

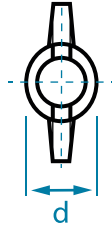
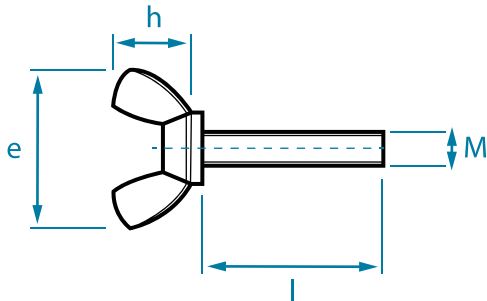

DIMENSIONS

TÊTE		M3	M4	M5	M6	M8	M10	M12
	e	18,5	22,0	22,0	26,8	30,3	35,3	47,5
	h	8,8	10,5	10,5	12,9	14,8	17,3	22,5
	d	7,8	9,5	9,5	11,9	13,5	15,3	20,5
		📦						
LONGUEUR	6	500	-	-	-	-	-	-
	8	500	-	200	-	-	-	-
	10	500	200	200	100	100	-	-
	12	500	200	100	100	100	-	-
	15	500	200	100	100	100	50	-
	20	500	200	100	100	100	50	20
	25	500	100	100	100	100	50	20
	30	500	100	100	100	100	50	20
	35	-	100	100	100	100	50	20
	40	-	-	100	100	50	50	20
	45	-	-	-	-	50	-	-
	50	-	-	100	100	50	50	20
	60	-	-	-	100	50	20	20

- » De M3 x 6 à M12 x 60 disponibles sur stock
- » Sur demande : Longueurs spéciales et extrémité de filetage individuelle
- » Avec alliage au-dessous de la tête des oreilles, sur demande également sans alliage

EMBALLAGE: D'usage courant ou au choix du client

MATÉRIAU: Acier brut, zingué, nickelé selon la DIN EN ISO 4042, autres revêtements sur demande.
Acier inoxydable A2 ou A4, décapé, passivé

TOLÉRANCE: Filetage métrique 6 h (brut 6 g) selon la DIN EN ISO 965-1

VIS À OREILLE SPÉCIFIQUES

EXEMPLES DE PRODUITS SUR LA BASE DE LA DIN 316

Longueurs spécifiques jusqu'à 300 mm, avec filetage complet ou partiel

Avec tige filetée 8.8, 10.9 et 12.9

Vis avec rondelle fixe ou imperdable,

Filetage partiel, avec ou sans trou pour scellés

Bout de filetage avec pointe, pivot, rivet ou autres selon la EN ISO 4753

Encoche du filetage



EXEMPLES DE PRODUITS AVEC FORMES OREILLES SPÉCIALES

Vis à oreille avec grands oreilles supplémentaires



Vis à oreille hexagonale avec adaptateur



EXEMPLES DE PRODUIT EN LAITON

Vis oreille avec rondelle moulée

M10 x 25

brut ou nickelé



- » Selon la norme d'usine BTS
- » Comme pièce spéciale complète selon dessin / modèle
- » Sur demande : Planification complète et construction de nouvelles pièces

Selon l'article ou le revêtement de la surface, des quantités minimales sont requises.

VIS VIOLON

EN FONTE

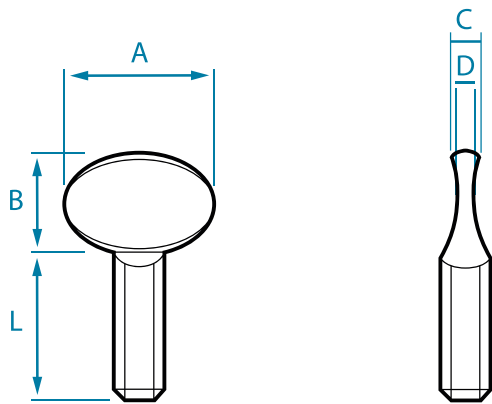

DIMENSIONS					
TÊTE		M5	M6	M8	M10
	A	20,5	23,5	27,5	36,0
	B	15,5	16,0	19,0	25,0
	C	3,5	4,5	4,5	6,5
	D	2,0	2,5	2,5	3,0
		📦			
	8	-	-	-	-
	10	200	200	-	-
	12	200	200	100	-
	16	200	100	100	-
	20	200	100	100	50
LONGUEUR	25	-	100	100	50
	30	-	100	100	50

EMBALLAGE: D'usage courant ou au choix du client

MATÉRIAU: Fonte malléable, EN-GJMB-350-10, selon la DIN EN 1562, brute, zinguée, nickelée selon la DIN EN ISO 4042, autres revêtements sur demande

TOLÉRANCE: Filetage métrique 6 h (brut 6 g) selon la DIN EN ISO 965-1

VIS VIOLON

FRAPPÉ À FROID

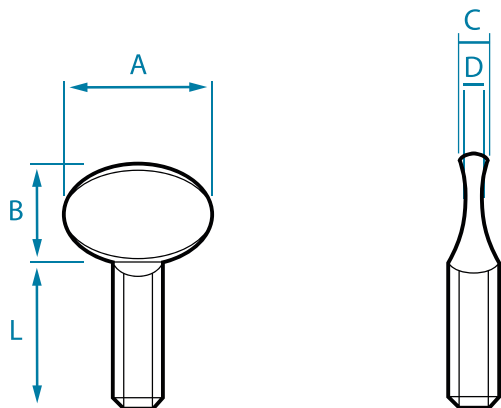

DIMENSIONS						
TÊTE		M4	M5	M6	M8	M10
	A	11,2	14,0	16,5	22,0	26,0
	B	7,7	10,8	14,0	17,0	19,0
	C	2,6	3,1	4,1	4,7	6,0
	D	1,3	1,5	1,8	2,2	2,8
						
LONGUEUR	10	500	200	100	-	-
	12	200	200	100	-	-
	15	200	100	100	100	-
	20	200	100	100	100	100
	25	200	100	100	100	100
	30	200	100	-	100	100
	35	-	-	-	100	100
	40	-	-	100	100	100
	50	-	-	-	100	50
	60	-	-	-	100	20

EMBALLAGE: D'usage courant ou au choix du client

MATÉRIAU: Acier brut, zingué, nickelé
selon la DIN EN ISO 4042, autres revêtements sur demande

TOLÉRANCE: Filetage métrique 7 h (brut 7 g) selon la DIN EN ISO 965-1



ÉCROUS RAIL ET

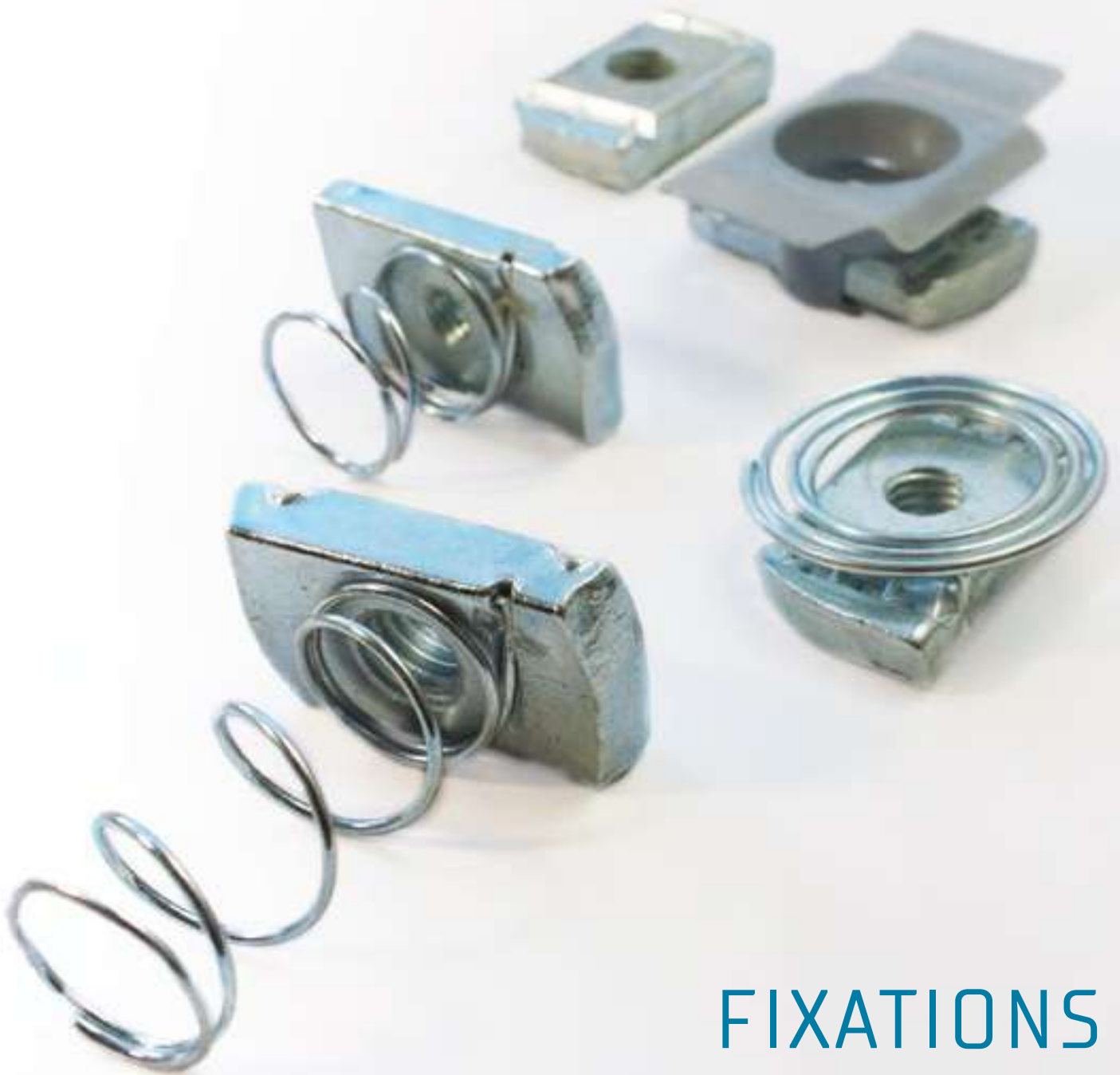

FIXATIONS RAPIDE

ÉCROUS RAIL

DENTÉS POUR RAILS DE MONTAGE STRUT

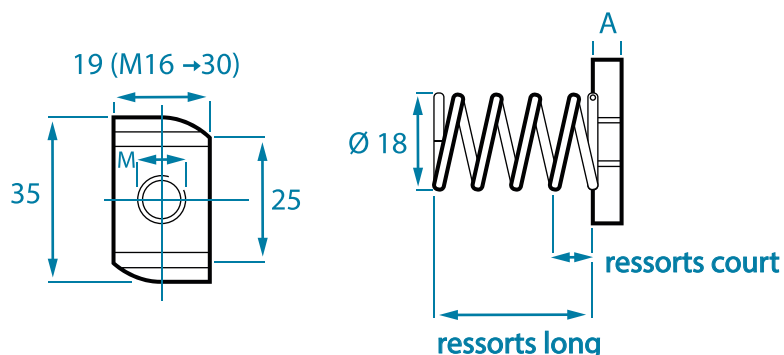

	sans ressort		ressorts courts		ressorts longs		Topnut	
	A		A		A		A	
M 6	6	100 / 400	6	100 / 400	6	100 / 400	6	100
M 8	6	100 / 400	6	100 / 400	6	100 / 400	6	100
M 10	8	100 / 400	8	100 / 400	8	100 / 400	8	100
M 12	9	100 / 400	8	100 / 400	9	100 / 400	9	100
M 16	10	100 / 400	-	-	-	-	-	-

Valeurs de charge

Écrou rail

Les valeurs de charge suivantes s'appliquent aux écrous rail BTS en acier et acier inoxydable pour les rails de montage Strut en liaison avec une tige filetée de la classe de résistance 4.6 (A4-50) pour charge statique.

Les valeurs de charge maxi des rails de montage utilisés doivent être respectées. Pour les valeurs de charge des rails de montage, BTS ne peut accorder aucune garantie.

Dimension	F3 [kN]	F4 [kN]	T [Nm]
M 6	5	1	3,5
M 8	6	2,4	8,4
M 10	7	3,5	17
M 12	7	4	29
M 16	12	4	71

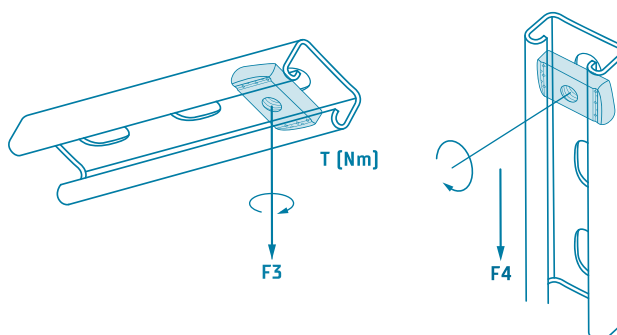

- » Sur demande: Écrou rail GAC avec surdimensionnement, denture et écarts entre les dents individuels, épaisseurs spéciales
- » Pièce spéciale complète, aussi pour d'autres dimensions de profilés

MATÉRIAU: Acier, dureté mini 130 HB zingué selon DIN EN ISO 4042, GAC, acier inoxydable A4, autres revêtements sur demande.

ÉCROUS RAIL

DENTÉS, AVEC AIDE À LA FIXATION EN PLASTIQUE POUR RAILS DE MONTAGE STRUT

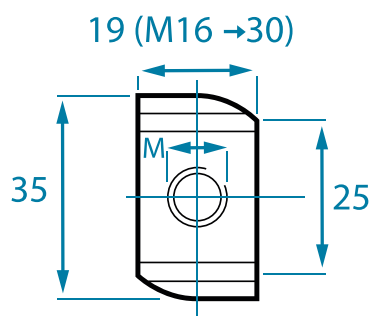

Écrou rail avec aide au montage		
	Épaisseur (mm)	
M6	6	100
M8	6	100
M10	8	100
M12	9	100

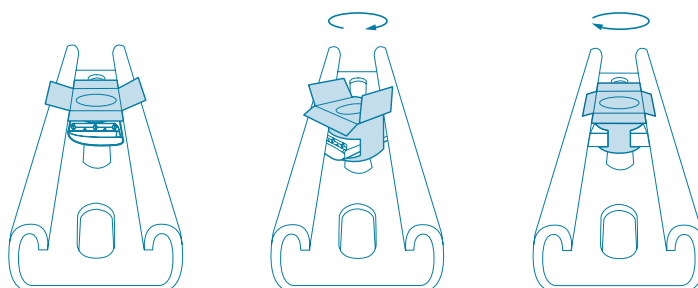

Valeurs de charge Écrou rail

Les valeurs de charge suivantes s'appliquent aux écrous rails BTS en acier et acier inoxydable pour les rails de montage Strut en liaison avec une tige filetée de la classe de résistance 4.6 (A4-50) pour charge statique.

Dimension	F3 (kN)	F4 (kN)	T (Nm)
M 6	5	1	3,5
M 8	6	2,4	8,4
M 10	7	3,5	17
M 12	7	4	29
M 16	12	4	71

« Fixation en un tour de main »

Les valeurs de charge maxi des rails de montage utilisés doivent être respectées. Pour les valeurs de charge des rails de montage, BTS ne peut accorder aucune garantie.

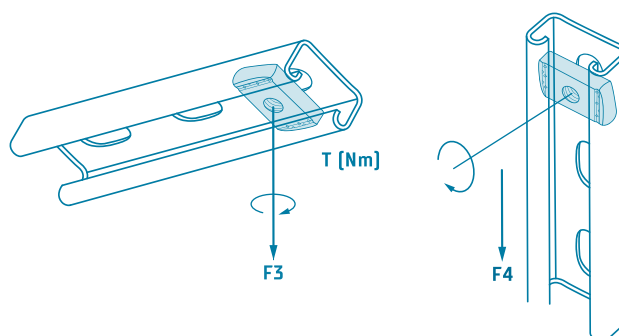

- » Un seul type pour tous les rails Strut
- » Montage simple et rapide d'une seule main
- » Tient dans le rail après rotation, idéal pour les rails installés à la verticale
- » Reste facilement coulissant après le montage
- » Pas de blocage du ressort dans les rails perforés
- » Sur demande: Écrou rail GAC avec surdimensionnement, denture / écarts de dents individuels, épaisseurs spéciales, matière plastique dans couleur RAL au choix du client
Pièce spéciale complète aussi pour autres dimensions de profilés

MATÉRIAU: Écrou rail en acier, dureté mini 130 HB zingué selon DIN EN ISO 4042, aide au montage en polypropylène [matière plastique], couleur grise selon RAL 7040, acier inoxydable A4, autres revêtements sur demande.

ÉCROUS RAIL COMBINÉS

AVEC RONDELLE MÉTALLIQUE ET RESSORT PRÉMONTÉ POUR RAILS DE MONTAGE STRUT

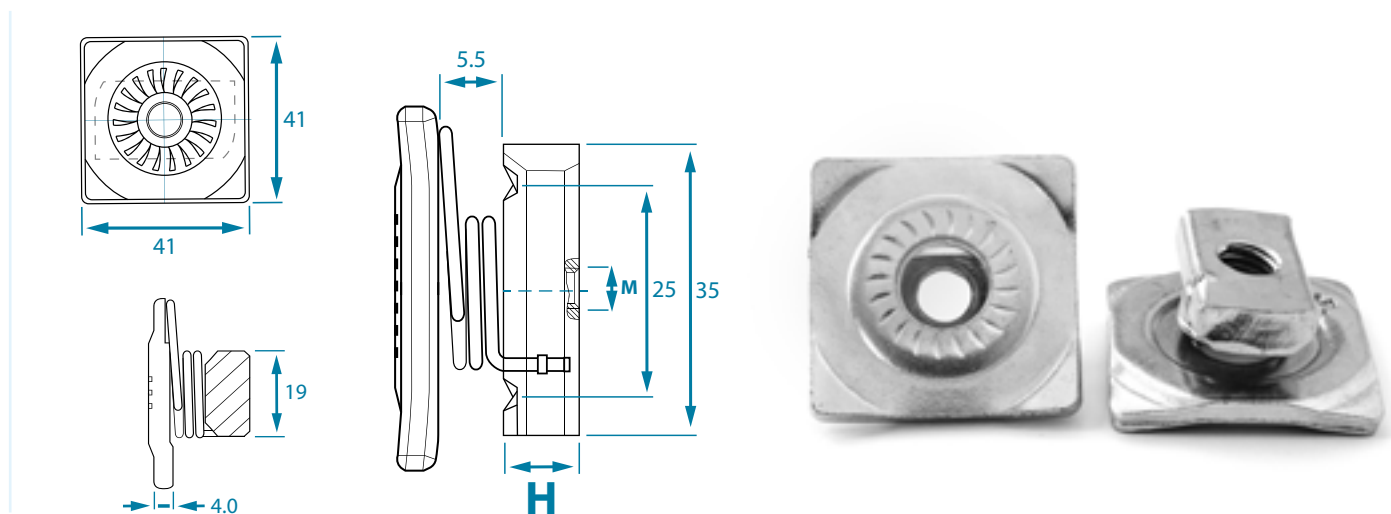

Écrou rail combiné

M	H (mm)	
M6	6	100
M8	6	100
M10	8	100
M12	9	100

Valeurs de charge

Écrous rail

Les valeurs de charge suivantes s'appliquent aux écrous de rail BTS en acier et acier inoxydable pour les rails de montage Strut en association avec une tige filetée de la classe de résistance 4.6 [A4-50] en cas de charge statique.

Dimension	F3 [kN]	F4 [kN]	T [Nm]
M 6	5	1	3,5
M 8	6	2,4	8,4
M 10	7	3,5	17
M 12	7	4	29

Les valeurs de charge maxi des rails de montage utilisés doivent être respectées. Pour les valeurs de charge des rails de montage, BTS ne peut accorder aucune garantie.

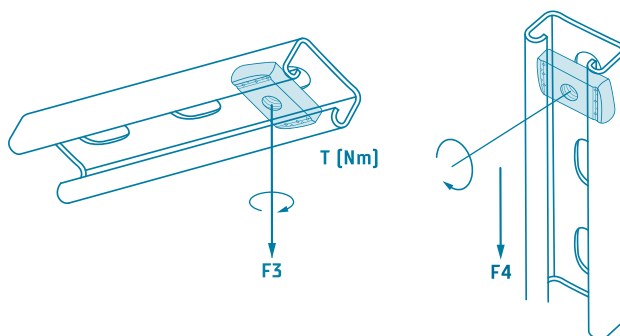

- » Combine les fonctions d'un écrou rail avec ressort et rondelle en un seul produit
- » Rondelle avec denture pour protection partiellement contre le desserrage automatique de la vis
- » Pas de coincement du ressort dans les rails perforés
- » Toutes les pièces sont fabriquées en acier: produit résistant
- » Un modèle pour tous les rails de montage strut
- » Idéale pour les rails installés verticalement -tient après avoir été vissée dans le rail
- » Peut être positionnée de manière flexible après avoir été vissée
- » Sur demande: Surface galvanisée à chaud, acier inoxydable A4, distances entre les dents, individuelles, épaisseur spécifique de l'écrou rail [„H“], pièce standard complète - également pour différentes tailles de profilés.

MATÉRIAU: Écrou pour rail et rondelle métallique en acier, dureté min. 130 HB, zingué

ÉCROUS RAIL

POUR RAILS PROFILÉS AVEC BRIDES DROITES

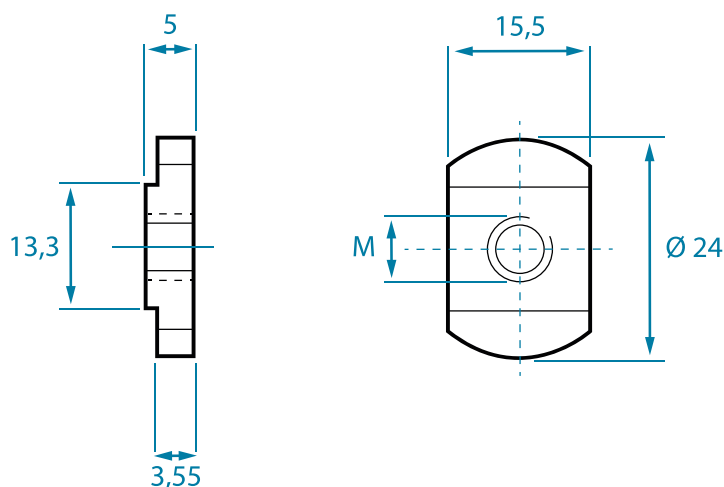

Écrou pour rail sans ressort

	Longueur	Largeur	
M 6, 8, 10	24,0 mm	15,5 mm	100 / 1800

MATÉRIAU: Acier, dureté mini 130 HB zingué selon DIN EN ISO 4042, autres revêtements sur demande

Écrou rail porteur pour colliers hydraulique

SÉRIE LÉGÈRE: Pour la fixation de tubes et de tuyaux dans des rails porteurs M6, 1/4", M8, 5/16"

SÉRIE LOURDE: Pour la fixation de tubes et de tuyaux dans des rails porteurs GMV10 + 12, M10, M12



MATÉRIAU: Fonte malléable EN-GJMB-350-10 selon DIN EN 1562 brute, zinguée, nickelée selon DIN EN ISO 4042. Sur demande: acier inoxydable A2, A4, décapé, passivé



DOUBLES
ÉCROU,



VIS TÊTE MARTEAU ET BOULONS TÊTE CROCHET

DOUBLES ÉCROU

VERSION EN DEUX PARTIES POUR RAILS DE MONTAGE STRUT

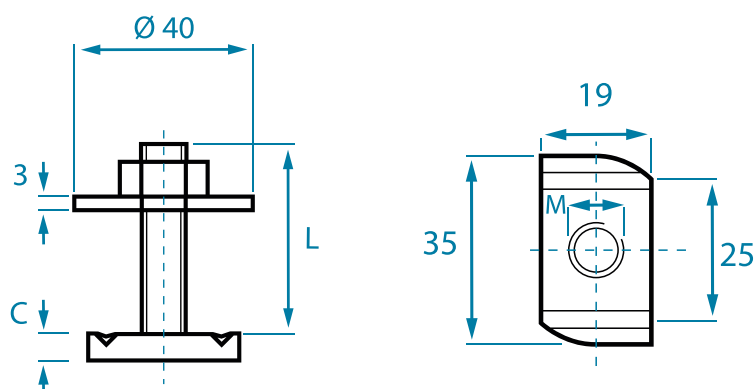

DIMENSIONS / 				
LONGUEUR (L)		M 8	M 10	M 12
	C	6 mm	8 mm	9 mm
	20	50 / 200	-	-
	30	50 / 200	50 / 200	50 / 200
	40	50 / 200	50 / 200	50 / 200
	50	50 / 200	50 / 200	-
	60	50 / 200	50 / 200	50 / 200
	80	50 / 200	50 / 200	50 / 200
	90	-	50	-
	100	-	50	50

Valeurs de charge Double écrou

Les valeurs de charge suivantes s'appliquent aux double écrou BTS en acier et acier inoxydable pour les rails de montage Strut pour charge statique.

Les valeurs de charge maxi des rails de montage utilisés doivent être respectées. Pour les valeurs de charge des rails de montage, BTS ne peut accorder aucune garantie.

Dimension	F3 (kN)	F4 (kN)	T (Nm)
M 6	5	1	3,5
M 8	6	2,4	8,4
M 10	7	3,5	17
M 12	7	4	29
M 16	12	4	71

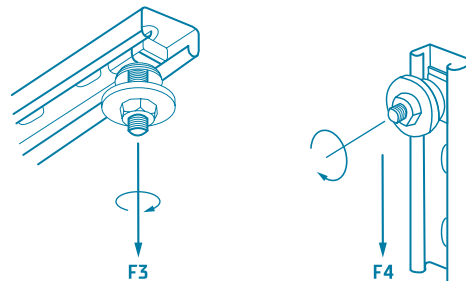

- » Pré-montés avec rondelle et écrou hexagonal DIN 934
- » Sur demande: Double écrou GAC, denture et écarts de dents individuels, épaisseurs spéciales, longueurs spéciales
- » Pièce spéciale complète, également pour d'autres tailles de profilés

MATÉRIAU: Acier, dureté mini 130 HB zingué selon DIN EN ISO 4042, acier inoxydable A4, autres revêtements sur demande.

TOPSCREWS

VERSION EN DEUX PARTIES POUR RAILS DE MONTAGE STRUT

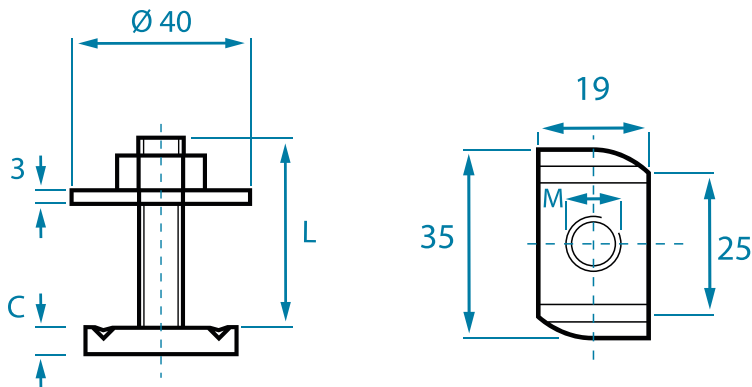

DIMENSIONS /

LONGUEUR		M 8	M 10	M 12
	C		6 mm	8 mm
30		50 / 200	50 / 200	50 / 200
40		50 / 200	50 / 200	50 / 200
50		50 / 200	50 / 200	-
60		50 / 200	50 / 200	-

Avantages du produit:

1. Gain de temps grâce à un système pré-monté dans les longueurs différentes
2. Se serre dans le rail de montage, donc idéal pour les installations à la verticale
3. Coulisse légèrement dans le rail
4. Pas de blocage du ressort dans les rails perforés
5. Un seul système pour tous les rails de montage Strut

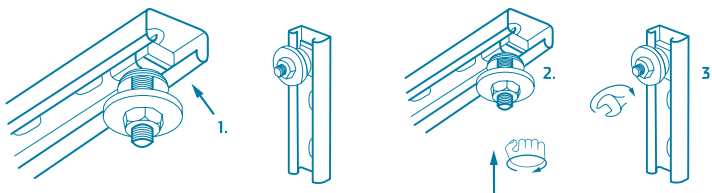

Montage:

1. Amener la Topscrow par l'ouverture du profilé.
2. Pousser la Topscrow et la tourner simultanément de 90°.
3. Puis, serrer à block l'écrou hexagonal.

Dimension	F3 (kN)	F4 (kN)	T (Nm)
M 6	5	1	3,5
M 8	6	2,4	8,4
M 10	7	3,5	17
M 12	7	4	29
M 16	12	4	71

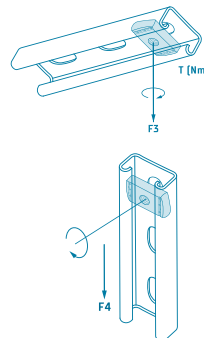

Les valeurs de charge suivantes s'appliquent aux Topscrows BTS en acier et acier inoxydable pour les rails de montage Strut pour charge statique. Les valeurs de charge maxi des rails de montage utilisés doivent être respectées. Pour les valeurs de charge des rails de montage, BTS ne peut accorder aucune garantie.

» Pré-montés avec rondelle et écrou hexagonal DIN 934

» Sur demande : Topscrows GAC, denture et écarts de dents individuels, épaisseurs spéciales, longueurs spéciales

» Pièce spéciale complète, également pour d'autres tailles de profilés

MATÉRIAU: Acier, dureté mini 130 HB zingué selon DIN EN ISO 4042, sur demande acier inoxydable A4

DOUBLES ÉCROU

POUR PROFILÉS AVEC BRIDES DROITES TYPE 27/18 & 28/30

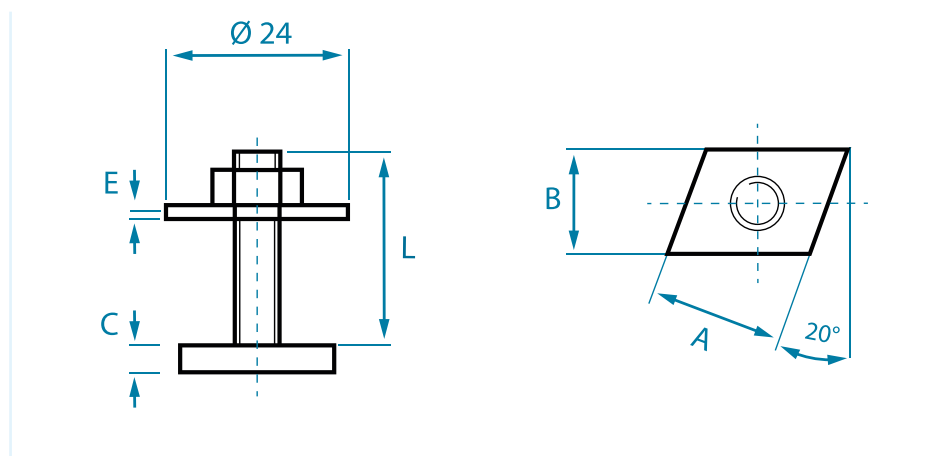

DIMENSIONS M8xL	A	B	C	D	E	
M8x30	21	16	5	24	2	50
M8x40	21	16	5	24	2	50
M8x50	21	16	5	24	2	50
M8x80	21	16	5	24	2	50

- » Entièrement assemblé avec rondelle DIN 9021 et écrou hexagonal DIN 934
- » Sur demande : Pièces spéciales aussi pour autres dimensions de profilés

MATÉRIAU: Acier, zingué selon DIN EN ISO 4042, autres revêtements sur demande

VIS TÊTE MARTEAU

MODÈLE MONOBLOC POUR PROFILÉS AVEC BRIDES DROITES

Typ
20/12
28/15
38/17
41/22

- » Comme standard pour profilés : 20/12 et 28/15 avec ou sans quatre pans, 38/17 avec quatre pans, 41/22 sans quatre pans
- » Sur demande comme pièce spéciale complète, selon dessin ou modèle du client, aussi pour autres dimensions de profilés



BOULONS TÊTE CROCHET

MODÈLE MONOBLOC POUR PROFILÉS EN C

Typ
40/22
50/30
72/48

- » Comme standard pour profilés : 40/22, 50/30, 72/48
- » Comme pièce spéciale complète, selon le dessin ou le modèle du client, aussi pour autres dimensions de profilés



MATÉRIAU: Acier 4.6 ou 8.8 zingué selon DIN EN ISO 4042 ou GAC, acier inoxydable A2 ou A4

EMBALLAGE: D'usage courant ou au choix du client

Au choix avec ou sans écrou hexagonal selon la DIN 934 et rondelle plate.





ARTICLES

SPÉCIAUX

CLÉS

Clé à triangle et clé à rectangle

Dimension: 4,0 mm 5,0 mm 6,0 mm 6,5 mm 7,0 mm 7,5 mm
Dimension: 8,0 mm 8,5 mm 9,0 mm 10,0 mm 11,0 mm 12,0 mm

 4,0 - 8,5 100 pièces 9,0 - 12,0 50 pièces

Clé carré conique, longueur env. 110 mm, cône env. 7-9 mm

 50 pièces

Clé à robinet, carré femelle 5,3 x 5,3 mm pour taille 5

 100 pièces

Clé angulaire avec trou, cône env. 6-9 mm, carré femelle : 8 mm

 50 pièces

Clé angulaire sans trou, cône env. 6-9 mm, carré femelle : 8 mm

 50 pièces



MATÉRIAU:

Fonte malléable EN-GJMB-350-10 selon la DIN EN 1562

REVÊTEMENT DE SURFACE:

Brut, zingué, nickelé selon la DIN EN ISO 4042,
autres revêtements sur demande

Selon l'article ou le revêtement de la surface, des quantités minimales sont requises.

CROCHETS ET ŒILLETS

Œillets de suspension	AO 700	AO 701	AO 702
Hauteur env. mm	28	35	54
Trou Ø env. mm	10	14	28
Filetage	M 6	M 6 / M 8	M 6 / M 8 / M 10
	100 pces.	50 pces.	50 pces.



Crochets de suspension	AH 710	AH 711	
Hauteur env. mm	28	34	
Trou Ø env. mm	10	13	
Filetage	M 6 / M 8	M 6 / M 8	
	100 pces.	100 pces.	



Œillets de fixation	BO 716	BO 718	
Hauteur x largeur env. mm	40 x 18	45 x 24	
Trou Ø env. mm	9	12	
Filetage	M 6 / M 8	M 6 / M 8 / M 10	
	100 pces.	100 pces.	



Pattes	25 mm	30 mm	14x68 mm
Fonte malléable EN-GJMB-350-10 DIN EN 1562			
Écart entre les centres de perforation	50,8 mm	56,4 mm	54,3 mm
Largeur intérieure	25,5 mm	31,0 mm	30,2 mm
Hauteur complète	13,8 mm	13,9 mm	14,2 mm



Crochet simple	Plaque de base env. 50 x 14 mm
Écart entre les centres de perforation	38 mm



Crochet double	Plaque de base env. 45 x 14 mm
Écart entre les centres de perforation	20 mm



MATÉRIAU:

Fonte malléable EN-GJMB-350-10 selon la DIN EN 1562

REVÊTEMENT DE LA SURFACE:

Brut, zingué, nickelé selon la DIN EN ISO 4042, autres revêtements sur demande

TOLÉRANCE:

Filetage métrique 6 H (brut 6 G) selon la DIN EN ISO 965-1

Selon l'article ou le revêtement de la surface, des quantités minimales sont requises.

CROCHETS À VISSER AVEC CROCHET FAÇONNÉ



VIS À ŒILLET AVEC ANNEAU CONTINU



- » **Champ d'application : suspension de lourdes charges, emploi dans les tendeurs selon DIN 1480 ou chevilles**
- » Version massive. Valeurs de charge, voir dernière colonne
- » Toutes les dimensions citées sont disponibles rapidement
- » Livrable également avec filetage gauche, et également en acier inoxydable A2/A4
- » Sur demande : filetage M16-M33, classe de résistance 8.8, filetage BSW
- » Fabriqué en Europe

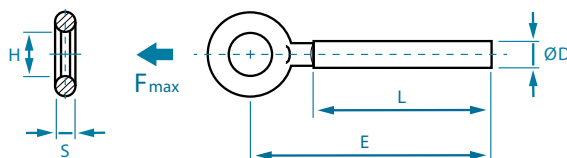
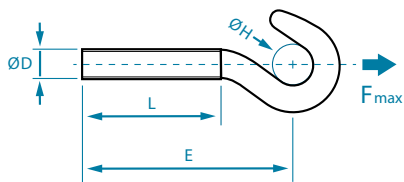

ØD	L (mm)	E	ØH (mm)	📦	*F max (N)
M 5	48	63	7,5	1.250	380
M 6	40	55,5	9,5	1.000	600
M 6	50	65,5	9,5	750	600
M 6	55	70,5	9,5	750	600
M 8	52	75,5	11,0	400	1.100
M 8	60	83,5	11,0	350	1.100
M 10	60	87,5	14,0	200	1.500
M 10	73	100,5	14,0	200	1.500
M 12	66	101,5	18,0	125	2.750
M 12	90	125,5	18,0	75	2.750
M 14	82	120,5	17,0	75	3.850

ØD	L (mm)	E (mm)	H (mm)		📦	*F max (N)
			Min	Max		
M 5	40	52,7	8,05	8,55	1.750	1.200
M 5	48	57,7	8,05	8,55	1.500	1.200
M 6	40	54,6	9,75	10,25	1.100	1.850
M 6	50	64,6	9,75	10,25	900	1.850
M 6	55	69,6	9,75	10,25	750	1.850
M 8	52	67,4	10,75	11,25	500	3.600
M 8	60	75,4	11,55	12,05	500	3.600
M 10	60	80,6	14,25	14,75	275	5.400
M 10	73	93,6	14,25	14,75	225	5.400
M 10	93	113,6	14,25	14,75	175	5.400
M 12	66	89,5	16,75	17,25	150	8.100
M 12	72	95,5	16,75	17,25	150	8.100
M 12	90	113,5	16,75	17,25	125	8.100
M 14	85	109,4	17,75	18,25	100	11.400
M 16	95	122,1	22,70	23,30	50	15.400

MATÉRIAU:

Acier zingué A2K selon DIN EN ISO 4042 – Acier inoxydable A2 ou A4

TOLÉRANCE:

Filetage métrique 6h selon DIN EN ISO 965-1

Longueur « L » : +2x pas de filetage

*VALEURS DE CHARGE (F):

Charge nominale par charge statique dans le sens de la flèche, coefficient de sécurité 3

RONDELLES

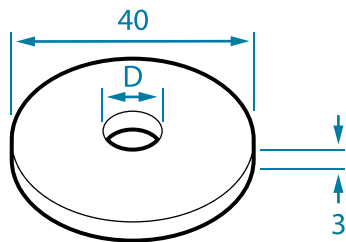

Diamètre D
8,4
10,5
13



» Dimension idéale pour une utilisation en liaison avec le système de rails Strut

EMBALLAGE: 100 pièces/carton

MATÉRIAU: Acier, dureté mini 130 HB zingué selon DIN EN ISO 4042, acier inoxydable A4, autres dimensions et revêtements sur demande.

CÔNE D'ÉCARTEMENT

POUR SUSPENSIONS PLAFOND SUR PROFILÉS POUR PLAFONDS MIXTES AVEC NICHES DE 15° EN FORME DE V

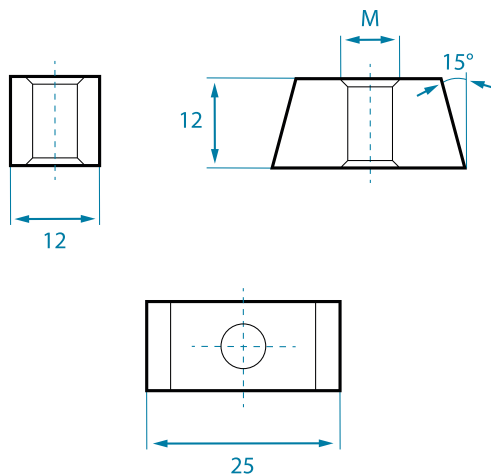

Filetage M
M 4
M 5
M 6
M 8
M 10



EMBALLAGE: 100 pièces/carton

MATÉRIAU: Acier, dureté mini 130 HB zingué selon DIN EN ISO 4042, autres revêtements sur demande.

Montage:

1. Pivoter la cône d'écartement sur la tige filetée.
2. Passer la cône d'écartement par l'ouverture du profilé.
3. Pivoter la cône d'écartement de 90°, puis la tirer vers le bas et ensuite, tourner vers le haut jusqu'à la butée. La forme conique est alors contigüe aux inclinaisons du profilé.

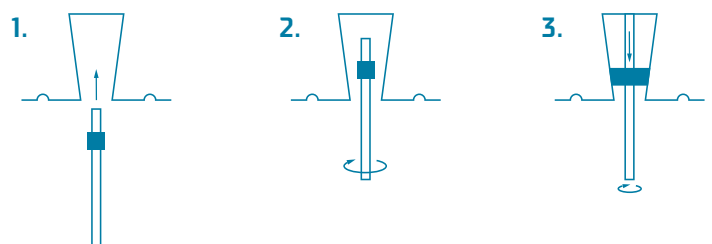

PRODUITS SPÉCIFIQUES

Rondelle demi-circulaire

Fonte malléable EN-6JMB-350-10

23 x 26 x 7 mm

Avec orifice 12 mm



Écrou en étoile

Fonte malléable EN-6JMB-350-10

Avec filetage M10



Armatures à ailettes ou manchons de jonction

Fonte malléable EN-6JMB-350-10 avec ou sans nez



Tête de femme pour volets

Fonte grise



- » Selon la norme d'usine BTS
- » Comme pièce spéciale complète selon dessin ou modèle
- » Sur demande : Planification complète et construction de nouvelles pièces

REVÊTEMENT DE LA SURFACE: Pour des pièces en fonte malléable brutes, zinguées, nickelées selon la DIN EN ISO 4042, autres revêtements sur demande, autres matériaux cf. note.

Selon l'article ou le revêtement de la surface, des quantités minimales sont requises.

NOTES / COMMENTAIRES

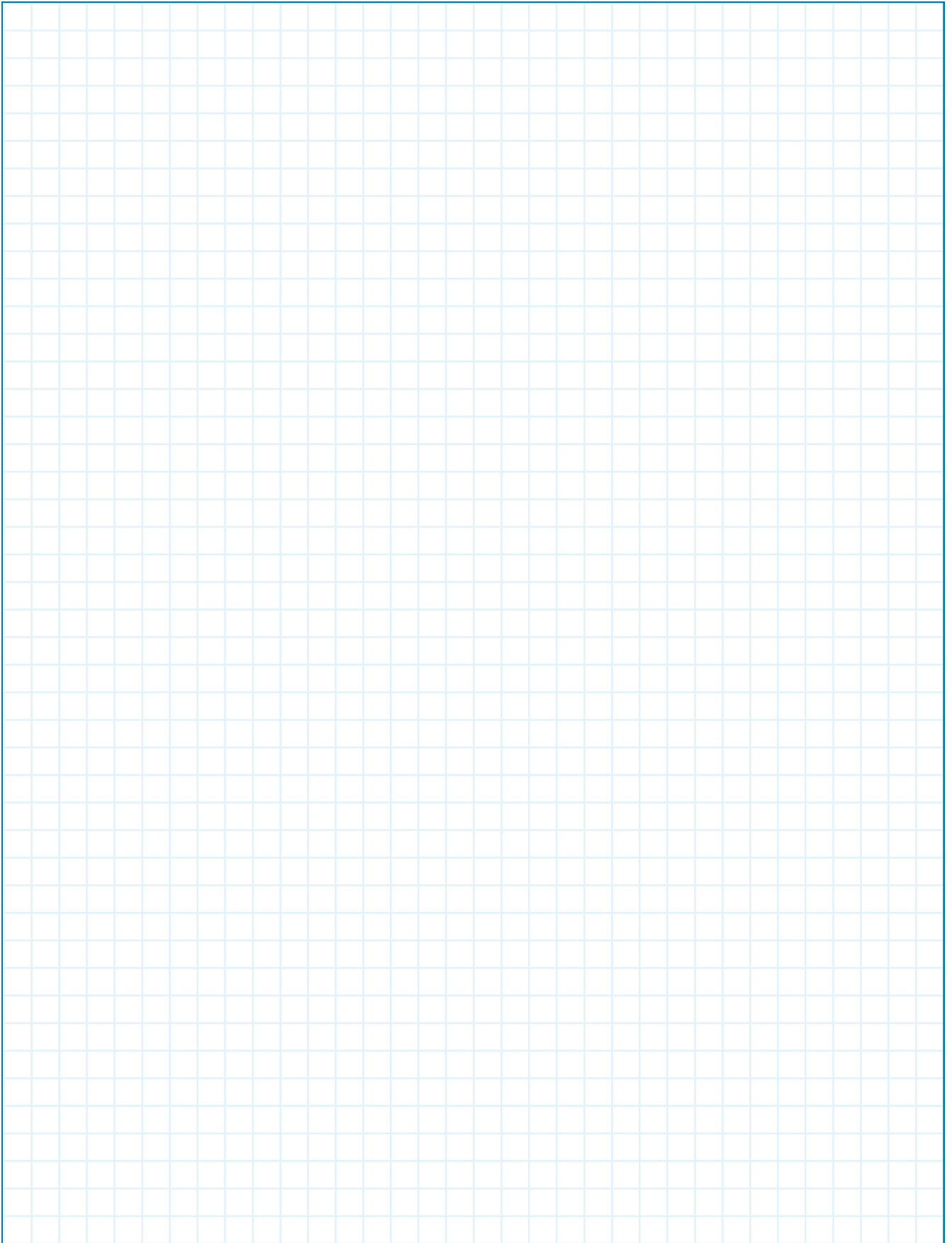
A large rectangular area filled with a light blue grid pattern, intended for writing notes or comments. The grid consists of small squares and covers most of the page's content area.

CONTACT

BTS Befestigungselemente-Technik GmbH
Max-Planck-Straße 1
D-54439 Saarburg

T: +49 6581 9168-88
E: info@bts-saarburg.de

VOS INTERLOCUTEURS

DIRECTEUR

Michael J. Wirtz
+49 6581 9168-0
m.wirtz@bts-saarburg.de
[ger / en]

Friedbert Theis
+49 6581 9168-11
f.theis@bts-saarburg.de
[ger / en]

VENTE

Markus Becker
+49 6581 9168-28
m.becker@bts-saarburg.de
[ger / en / fr / it]

Kerstin Albrecht
+49 6581 9168-43
k.albrecht@bts-saarburg.de
[ger / en / fr]

Kevin Harig
+49 6581 9168-30
k.harig@bts-saarburg.de
[ger / en]

Marius Ollinger
+49 6581 9168-16
m.ollinger@bts-saarburg.de
[ger / en]

ACHATS

Achim Hildebrand
+49 6581 9168-24
a.hildebrand@bts-saarburg.de
[ger / en]

ASSURANCE DE LA QUALITÉ

Uwe Jacobs
+49 6581 9168-62
u.jacobs@bts-saarburg.de
[ger]

LOGISTIQUE NATIONALE / EXPORT

Alexandra Fenes
+49 6581 9168-18
a.fenes@bts-saarburg.de
[ger / en]

COMPABILITÉ FINANCIÈRE ET DES SALAIRES / PERSONNEL

Sandra Becker
+49 6581 9168-17
s.becker@bts-saarburg.de
[ger]