

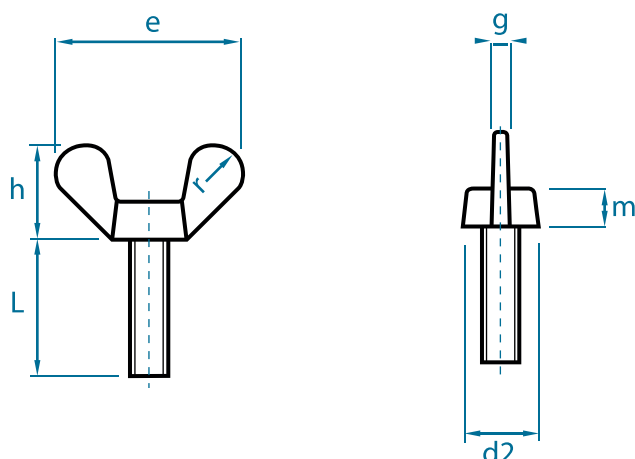

# VIS À OREILLE

## DIN 316 | TÊTE EN FONTE MALLÉABLE AVEC TIGE EN ACIER



		DIMENSIONS						
TÊTE		M4	M5	M6	M8	M10	M12	M16
	d2	7,0	9,5	11,5	14,5	18,5	21,5	27,5
	e	20,0	25,0	31,5	37,0	49,5	63,5	71,5
	g	1,5	1,9	1,9	2,4	4,0	4,5	6,0
	h	9,5	12,0	16,0	19,0	24,0	32,3	36,3
	m	3,9	5,3	6,5	8,3	10,0	12,0	15,0
	r	3	4	5	6	8	10,0	11,0
LONGUEUR								
	8	200	200	200	-	-	-	-
	10	200	200	200	100	-	-	-
	12	200	200	100	100	-	-	-
	16	200	200	100	100	50	20	-
	20	200	200	100	100	50	20	-
	25	200	200	100	100	50	20	-
	30	200	100	100	100	50	20	10
	35	200	100	100	100	50	20	-
	40	200	100	100	50	50	20	10
	45	-	100	100	50	-	20	-
	50	-	100	100	50	20	20	10
	60	-	-	100	50	20	20	10
70	-	-	50	50	20	20	-	
80	-	-	50	50	20	20	10	

- » Rayons selon la DIN 316, moulés ergonomiquement, pas d'arêtes tranchantes
- » Assortiment complet M4x8 – M16x80 pouvant être livré selon le stock disponible
- » Sur demande: Longueur standard jusqu'à 300 mm, avec filetage partiel, avec extrémité de filetage spéciale ou avec rondelle
- » Cf. aussi fiche de produit séparée « vis à oreille spécifiques »

EMBALLAGE: D'usage courant ou au choix du client

MATÉRIAU: Tête en fonte malléable, EN-GJMB-350-10 selon la DIN EN 1562, tige en acier qualité mini 4,6, brut, zingué, nickelé selon DIN EN ISO 4042  
Sur demande : inoxydable A2 ou A4, surface décapée, passivée

TOLÉRANCE: Filetage métrique 6 h (brut 6 g) selon la DIN EN ISO 965-1

Pour toutes les dimensions ci-dessus, il s'agit de données approximatives qui peuvent varier vers le haut ou vers le bas.

# VIS À OREILLE

## DIN 316 | MODÈLE EN FONTE LAITON

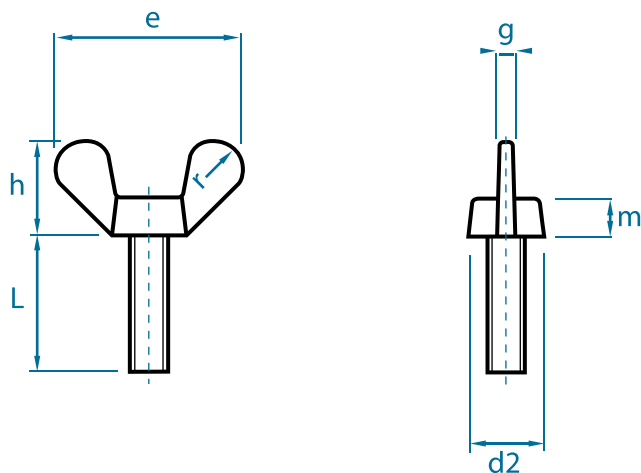

		DIMENSIONS					
TÊTE		M4	M5	M6	M8	M10	M12
	d2	8,0	8,5	10,0	11,5	15,5	18,5
	e	20,0	25,0	31,5	37,0	49,5	63,5
	g	1,5	1,9	1,9	2,4	4,0	4,5
	h	9,5	12,0	16,0	19,0	24,0	32,3
	m	3,9	5,3	6,5	8,3	10,0	12,0
LONGUEUR	8	200	200	200	-	-	-
	10	200	200	200	100	-	-
	12	-	200	100	100	-	-
	16	200	200	100	100	50	-
	20	200	200	100	100	50	20
	25	-	200	100	100	50	20
	30	-	100	100	100	50	20
	35	-	-	100	100	50	20
	40	-	-	100	50	50	20
	45	-	-	-	50	50	-
	50	-	-	-	50	20	-
	60	-	-	-	50	-	20

- » Rayons selon la DIN 316, moulés ergonomiquement, pas d'arêtes tranchantes
- » Assortiment complet M4x8 – M12x60 pouvant être livré selon le stock disponible
- » Modèle moulé en une seule pièce

EMBALLAGE: D'usage courant ou au choix du client

MATÉRIAU: Laiton (M5), 2.0401 selon la DIN CEN/TS 13388, brut, nickelé selon DIN EN ISO 4042  
Sur demande : inoxydable A2 ou A4, surface décapée, passivée

TOLÉRANCE: Filetage métrique 6 h (brut 6 g) selon la DIN EN ISO 965-1

Pour toutes les dimensions ci-dessus, il s'agit de données approximatives qui peuvent varier vers le haut ou vers le bas.

# VIS À OREILLE

## FORME AMÉRICAINNE | FRAPPÉ À FROID

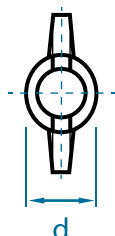
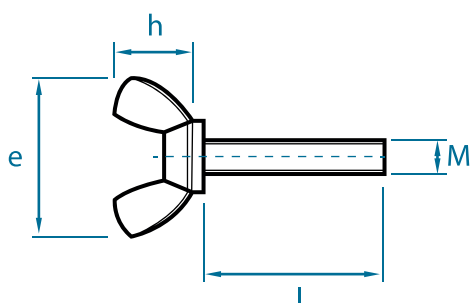

### DIMENSIONS

TÊTE		M3	M4	M5	M6	M8	M10	M12
	e	18,5	22,0	22,0	26,8	30,3	35,3	47,5
	h	8,8	10,5	10,5	12,9	14,8	17,3	22,5
	d	7,8	9,5	9,5	11,9	13,5	15,3	20,5
		📦						
LONGUEUR	6	500	-	-	-	-	-	-
	8	500	-	200	-	-	-	-
	10	500	200	200	100	100	-	-
	12	500	200	100	100	100	-	-
	15	500	200	100	100	100	50	-
	20	500	200	100	100	100	50	20
	25	500	100	100	100	100	50	20
	30	500	100	100	100	100	50	20
	35	-	100	100	100	100	50	20
	40	-	-	100	100	50	50	20
	45	-	-	-	-	50	-	-
	50	-	-	100	100	50	50	20
60	-	-	-	100	50	20	20	

- » De M3 x 6 à M12 x 60 disponibles sur stock
- » Sur demande : Longueurs spéciales et extrémité de filetage individuelle
- » Avec alliage au-dessous de la tête des oreilles, sur demande également sans alliage

EMBALLAGE: D'usage courant ou au choix du client

MATÉRIAU: Acier brut, zingué, nickelé selon la DIN EN ISO 4042, autres revêtements sur demande.  
Acier inoxydable A2 ou A4, décapé, passivé

TOLÉRANCE: Filetage métrique 6 h (brut 6 g) selon la DIN EN ISO 965-1

Pour toutes les dimensions ci-dessus, il s'agit de données approximatives qui peuvent varier vers le haut ou vers le bas.

# VIS À OREILLE SPÉCIFIQUES

## EXEMPLES DE PRODUITS SUR LA BASE DE LA DIN 316

Longueurs spécifiques jusqu'à 300 mm, avec filetage complet ou partiel

Avec tige filetée 8.8, 10.9 et 12.9



Vis avec rondelle fixe ou imperdable,

Filetage partiel, avec ou sans trou pour scellés

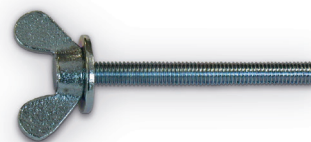

Bout de filetage avec pointe, pivot, rivet ou autres selon la EN ISO 4753



Encoche du filetage

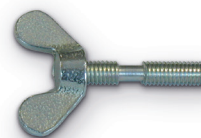

## EXEMPLES DE PRODUITS AVEC FORMES OREILLES SPÉCIALES

Vis à oreille avec grands oreilles supplémentaires



Vis à oreille hexagonale avec adaptateur



## EXEMPLES DE PRODUIT EN LAITON

Vis oreille avec rondelle moulée

M10 x 25

brut ou nickelé



- » Selon la norme d'usine BTS
- » Comme pièce spéciale complète selon dessin / modèle
- » Sur demande : Planification complète et construction de nouvelles pièces

Selon l'article ou le revêtement de la surface, des quantités minimales sont requises.  
Pour toutes les dimensions ci-dessus, il s'agit de données approximatives qui peuvent varier vers le haut ou vers le bas.